

MISE EN ŒUVRE

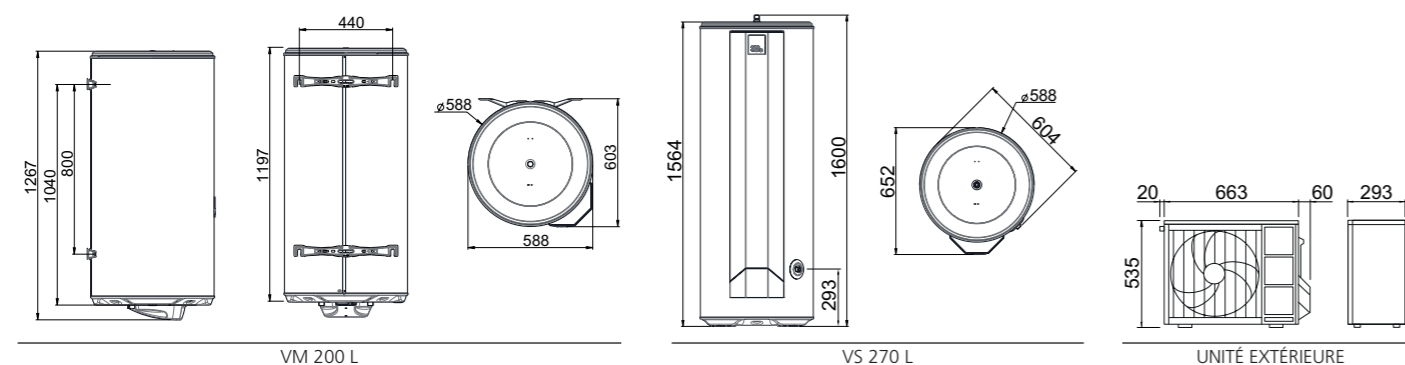

PRÉCONISATIONS D'INSTALLATION

- Toute pièce de la maison (installation possible en placard)
- Hauteur sous-plafond > 2 mètres
- Installation dans des zones géographiques allant de -15°C à 37°C
- Longueur de liaison frigorifique **jusqu'à 20 mètres** entre le chauffe-eau et l'unité extérieure : utiliser le fluide frigorigène standard R410A
- Dénivelé d'installation **jusqu'à 10 mètres**

La pose d'un Split nécessite une attestation de capacité à manipuler les fluides frigorigènes. Atlantic propose la mise en service :

- sans complément de charge : code 880877
- avec complément de charge : code 883028

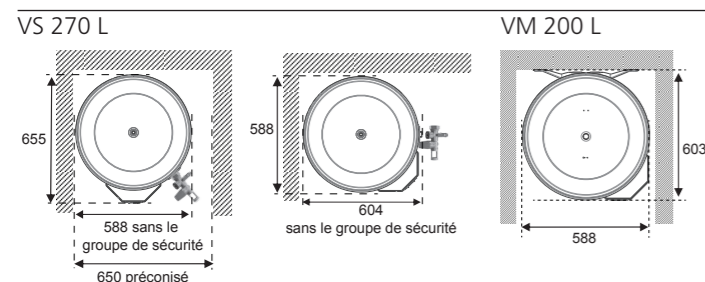

ACCESSOIRES

Liaison frigorifique 3/8" - 1/4"

5 m - Code 809 055
7 m - Code 809 057
10 m - Code 809 060
25 m - Code 809 061

Trépied Universel

H= 518 mm - Code 009231

Sol irrégulier (x 4)

Support sol réglable
Code 809 538

Support mural pour unité extérieure

Code 875 032

Support sol caoutchouc noir

pour unité extérieure
Code 809 531

Sol plat (à poser sur dalle béton)

Supports sol en PVC blanc, livrés par 2, avec visserie
Code 809532

Ces supports peuvent être équipés de bouchons de finition (livrés par 4) à placer au bout de chaque support
Code 809540

Attention : Liaison électrique entre le chauffe-eau et l'unité extérieure non fournie. Prévoir 1 câble 7G 1,5 mm².

CARACTÉRISTIQUES TECHNIQUES

MODÈLE	CAPACITÉ (L)	CLASSE ÉNERGÉTIQUE	ALIMENTATION RACCORDEMENT MONOPHASE UNIFORMEMENT (V)	PUISSANCE MAXI ABSORBÉE PAR LA PAC (W)	PUISSANCE RÉSTANCE (W)	COP SELON EN 16147 CONSIGNE ≥ 52,5 °C AIR EXTÉRIEUR 7°	V40** (L)	TEMPS DE CHAUFFE	FLUIDE FRIGORIGÈNE	CHARGE DE FLUIDE (g)	PUISSANCE ACOUSTIQUE ErP (dB(A))*	DIMENSIONS H x P x Ø (mm)	POIDS À VIDE (kg)	CODE
VM200	200	A	230	-	1800	3,09 (L)	299	2h57	-	-	-	1267 x 603 x 588	55	232515
VS270	270	A	230	-	1800	3,24 (XL)	427	4h27	-	-	-	1600 x 652 x 588	66	232514
UE	-	-	230	1100	-	-	-	-	R410A	850	58	535 x 293 x 743	26	232398

* Sous réserve de modification : certification en cours
** V40th Promotelec en 8 h.

SERVICES ET ACCOMPAGNEMENT

SERVICE FORMATION
01 46 83 60 80

atlantic **BIP**
Assistance Technique
02 85 33 70 85

VISIO 24 H CHRONO
Le service des produits sous garantie

COMMANDE DE PIÈCES DÉTACHÉES
Consultez et commandez vos pièces détachées en moins d'une minute via la Plateforme Services disponible sur www.atlantic-electrique.fr et de changements techniques - tous litiges relèvent de la compétence exclusive des tribunaux de la Roche-sur-Yon - Crédit photos: Fotolia - Février 2017 - Ref. : ED 999 573

www.atlantic-pro.fr

atlantic

atlantic

HAUTE PERFORMANCE

CHAUFFE-EAU THERMODYNAMIQUE SPLIT

CALYPSO SPLIT INVERTER

NATURELLEMENT INTELLIGENT

JUSQU'À
75%*
D'ÉCONOMIES

EXCLUSIVITÉ ATLANTIC
easyKIT



Cozytouch
Vivez le confort connecté



Vertical sur Socle 270 L Vertical Mural 200 L Unité extérieure

*Par rapport à la consommation d'un chauffe-eau classique

CALYPSO SPLIT INVERTER



CLASSE ÉNERGÉTIQUE
A

EFFICACITÉ ÉNERGÉTIQUE

> Chauffage de l'eau grâce une énergie 100% renouvelable : utilise l'air extérieur comme source d'énergie pour chauffer l'eau





ÉCONOMIES D'ÉNERGIE

> **Facture d'électricité** en eau chaude sanitaire **divisée par 4***
> **Éligible au crédit d'impôt**



PERFORMANCE ET INNOVATION AU SERVICE DU CONFORT

> **Temps de chauffe très rapide** (Technologie Inverter)
> **Durée de vie prolongée** grâce à la technologie ACI Hybride 
> **Adaptation intelligente** de la production d'eau chaude au rythme de vie du foyer
> **Pilotable à distance par smartphone** 



INTÉGRATION FACILE DANS LES ESPACES DE VIE

> **Encombrement équivalent** à un chauffe-eau électrique

GARANTIE
2 ANS
POMPE À CHALEUR

GARANTIE
5 ANS
CUVE ET PIÈCES



INTERFACE DIGITALE SIMPLE ET INTUITIVE

MODE AUTO

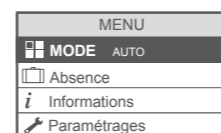

Permet de **lancer la fonction intelligente** du produit.

MODE MANUEL

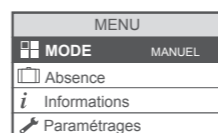

Permet de **choisir la quantité d'eau chaude à produire**. Le mode Manuel ECO permet un **maximum d'économies** en utilisant la pompe à chaleur seule.

MODE ABSENCE

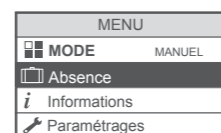

Permet de **faire des économies en cas d'absence**.

MODE INFO

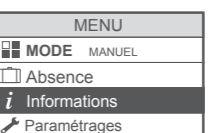

Possibilité de **visualiser les économies d'énergie et les consommations**.

MODE BOOST

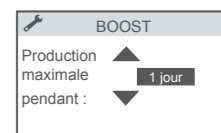

Permet **une chauffe plus rapide** de l'eau.

EXEMPLES D'INSTALLATION

LONGUEUR DE LIAISON JUSQU'À 20 MÈTRES

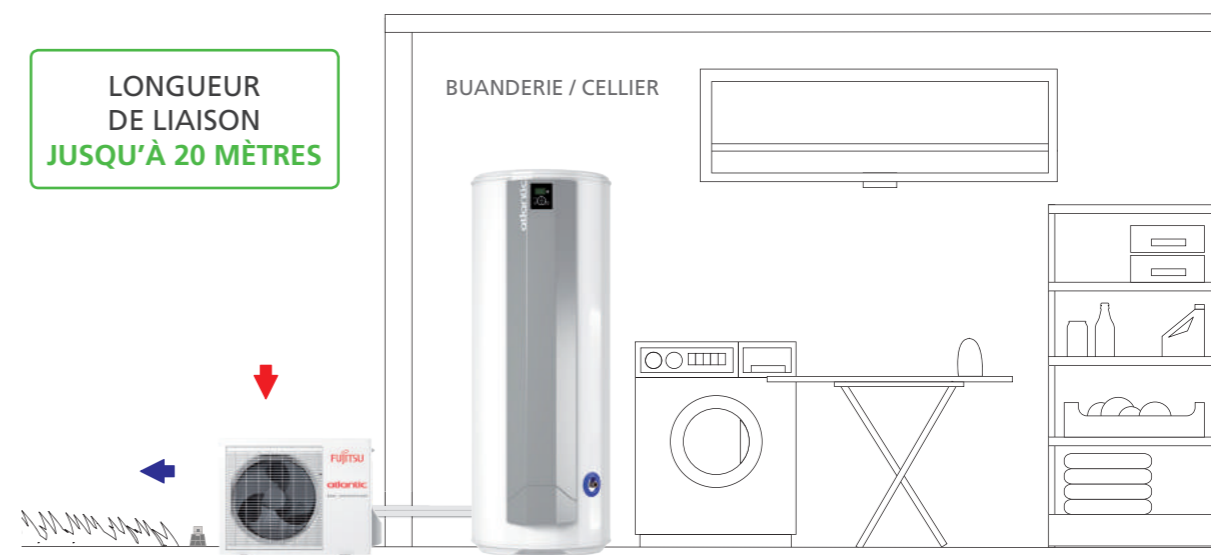

Version sur socle

DÉNIVELÉ JUSQU'À 10 MÈTRES

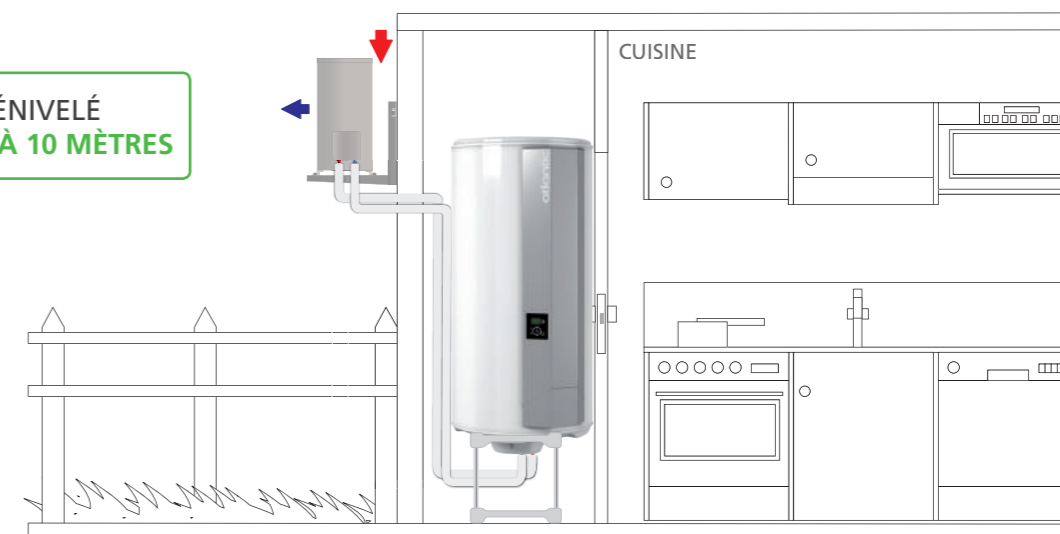

Version murale

* Par rapport à la consommation d'un chauffe-eau classique