

DÉSIGNATION	UNITÉ	AXEO NOx 25	AXEO NOx 32	AXEO NOx DUO 25	AXEO NOx DUO 32
Référence		026 656	026 657	026 658	026 659
<b>CARACTÉRISTIQUES GÉNÉRALES</b>					
Classe selon la directive rendement 92/42/CEE	-	Condensation			
Type d'évacuation	-	Cheminée/Ventouse			
Ø Départ fumée B23, B23p	mm	80			
Ø Départ fumée C13, C33, C93	mm	80 / 125			
Dimensions h x l x p	mm	1 370x650x980	1 370x650x980	1 700x650x980	1 700x650x980
Poids à vide	kg	196	196	247	247
<b>CARACTÉRISTIQUES ET PERFORMANCES CHAUFFAGE</b>					
Classe énergétique	-	A	A	A	A
Puissance thermique	kW	26	32	26	32
Efficacité énergétique saisonnière - Chauffage, selon règlement (EU) n°813/2013	%	90	90	90	90
Efficacité énergétique saisonnière - Chauffage avec sonde extérieure, selon règlement (EU) n°811/2013	%	91	91	91	91
Consommation annuelle d'énergie	kWh	21 379	26 530	21 379	26 530
Puissance acoustique	dB(A)	51	54	54	55
Rendements sur Pci 50/30 °C à 100%	%	103	102	103	102
Contenance en eau du corps de chauffe	L	57	57	57	57
Contenance en eau du vase d'expansion	L	18	18	18	18
Ø Entrée et sortie circuit chauffage	"- mm	1 - 26X34	1 - 26X34	1 - 26X34	1 - 26X34
Classe NOx		3	3	3	3
<b>CARACTÉRISTIQUES ET PERFORMANCES ECS</b>					
Classe énergétique / Profil de soutirage	-	-	-	B / XXL	B / XXL
Efficacité énergétique ECS	%	-	-	60	60
Consommation annuelle d'énergie	kWh	-	-	8 217	8 215
Débit selon EN 13.203	L/mn	-	-	21	21
Débit selon EN 303.6	L/mn	-	-	23	23
Contenance du ballon ECS	L	-	-	120	120



Retrouvez toutes les données de performances énergétiques dans les notices téléchargeables sur notre site internet [www.atlantic.fr](http://www.atlantic.fr)

## CARACTÉRISTIQUES DIMENSIONNELLES (en mm)

Axeo NOx

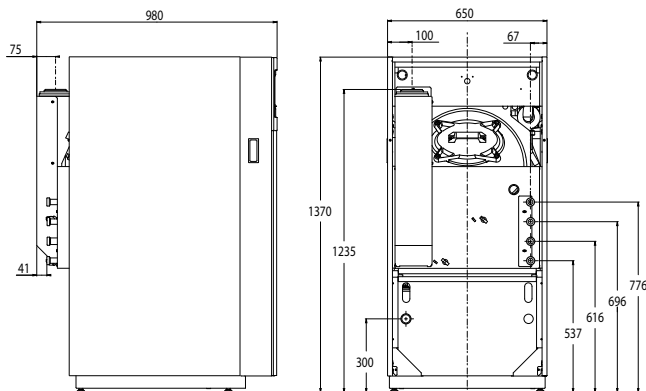

Vue de côté

Vue arrière

Axeo NOx Duo

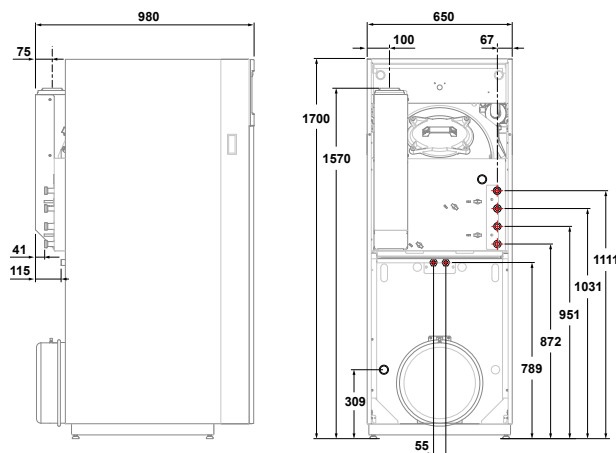

Vue de côté

Vue arrière